

Metodyka tworzenia portali biznesowych

WYKŁAD 4

BPMN – wzorce projektowe

- Sekwencja (*sequence*)

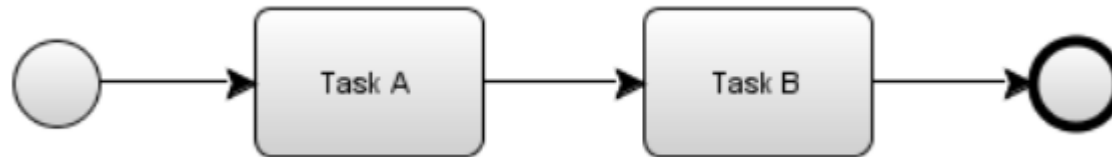

- Podział równoległy (*parallel split*)

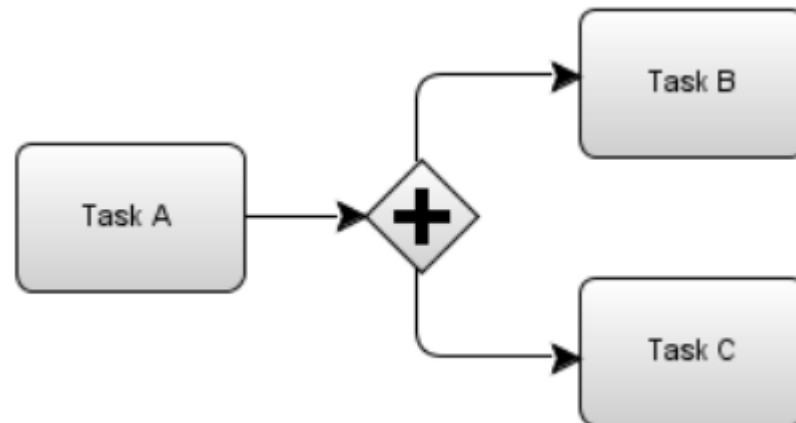

BPMN – wzorce projektowe

- Synchronizacja (*synchronization*)

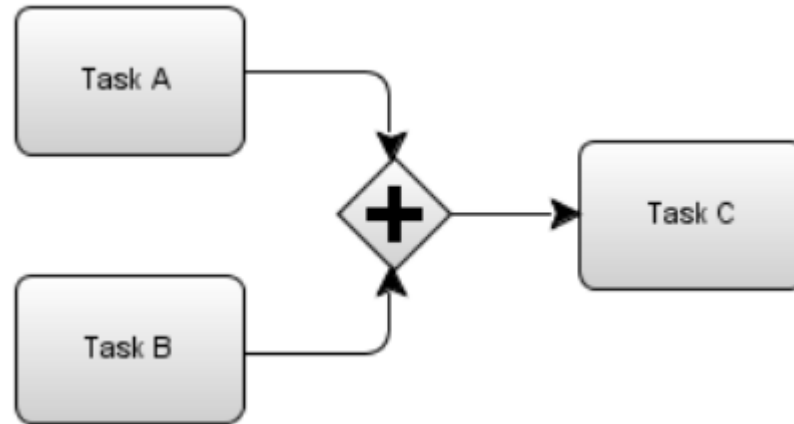

BPMN – wzorce projektowe

- Wybór wyłączny (*exclusive choice*)

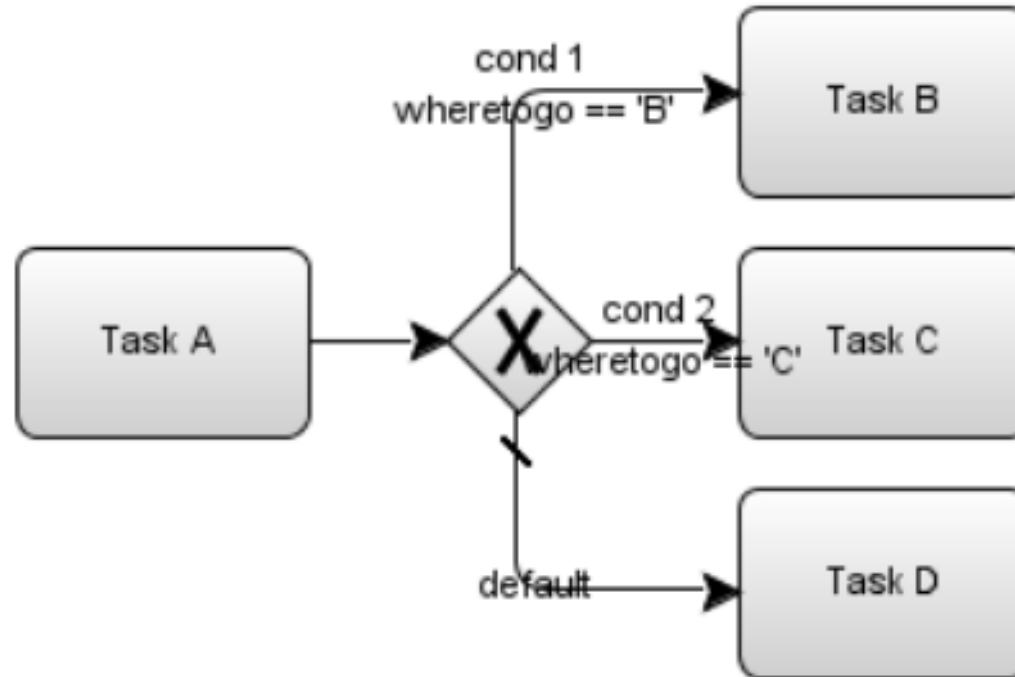

BPMN – wzorce projektowe

- Złączenie proste (*simple merge*)

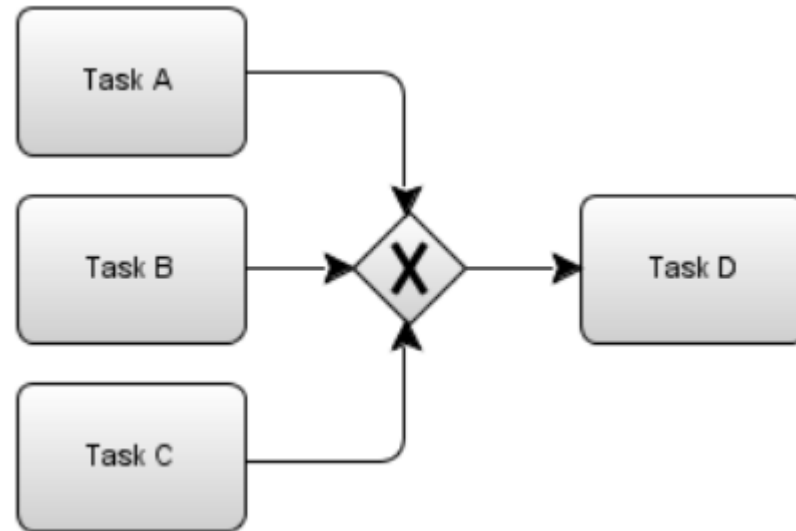

BPMN – wzorce projektowe

- Wybór wielokrotny (*multiple choice*)

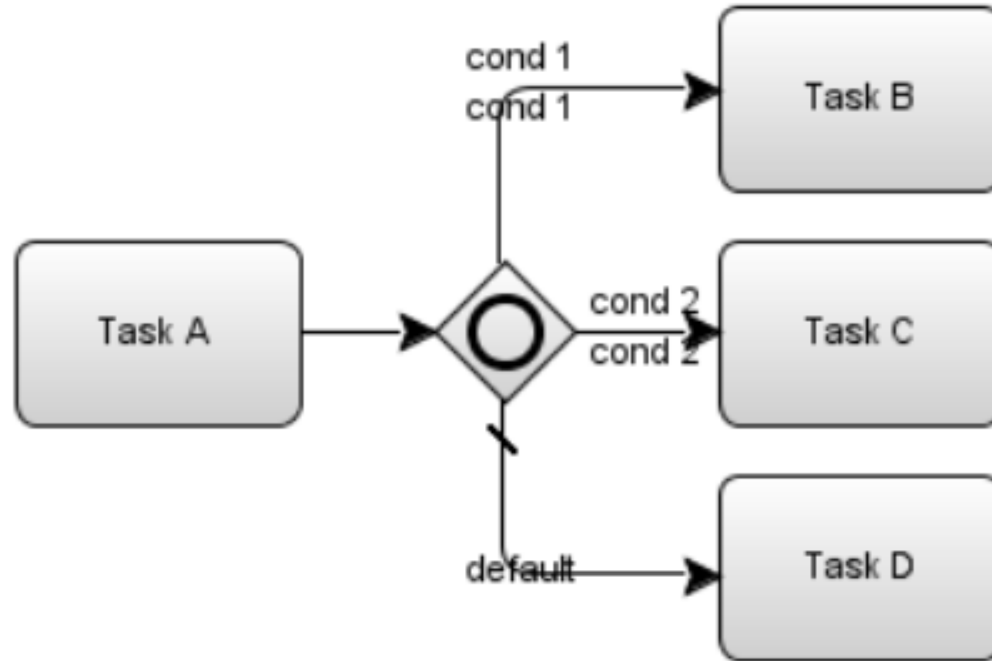

BPMN – wzorce projektowe

- Złączenie synchronizujące (*synchronizing merge*)

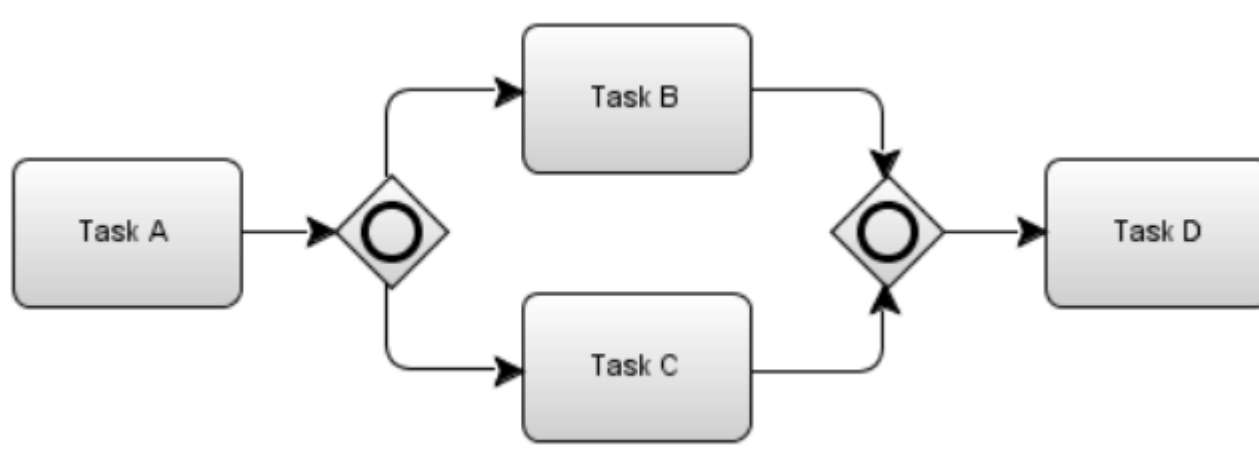

BPMN - Choreografia

- Choreografia została wprowadzona w wersji BPMN 2.0.
- W choreografii proces definiowany jest pomiędzy uczestnikami (basenami).
- Interakcje reprezentowane są jako wymiana komunikatów pomiędzy dwoma lub więcej uczestnikami.

BPMN - Choreografia

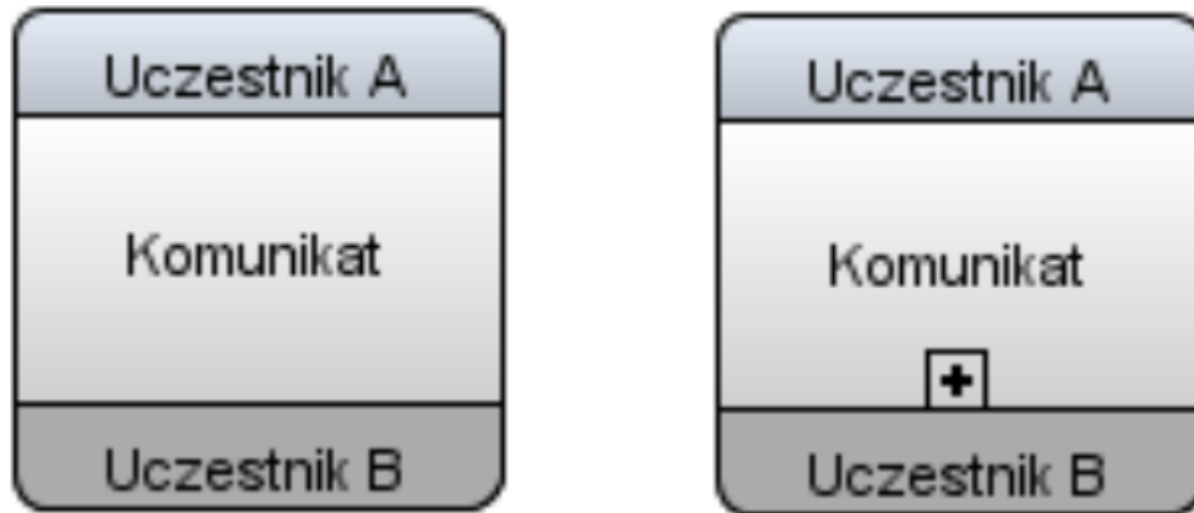

BPMN - Choreografia

- Przykład: Proces ↔ Choreografia

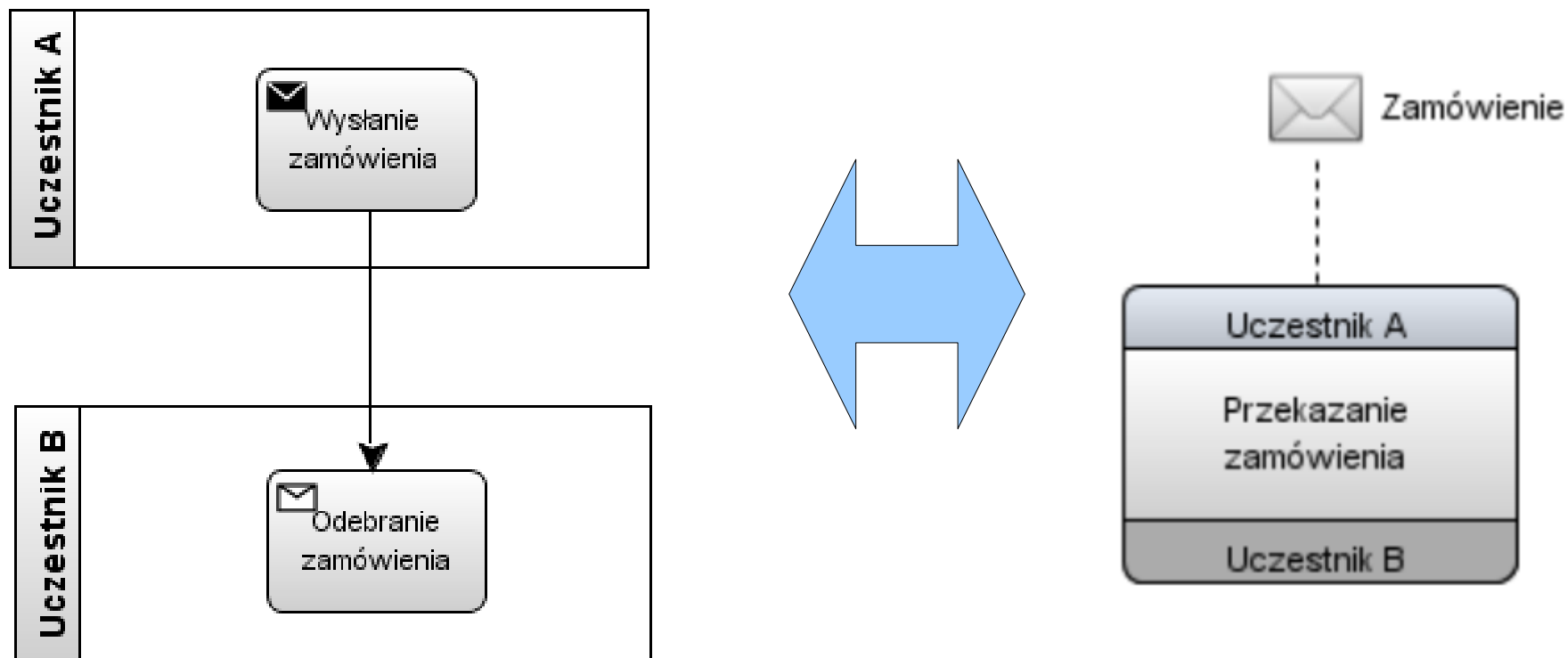

BPMN - Konwersacja

- Konwersacja została wprowadzona w wersji BPMN 2.0.
- Konwersacja służy do prezentacji kanałów komunikacji z logicznie pogrupowanymi seriami komunikatów, które wymieniane są pomiędzy uczestnikami.
- Komponenty konwersacji:
 - uczestnicy,
 - węzły konwersacyjne,
 - łącza konwersacyjne.

BPMN - Konwersacja

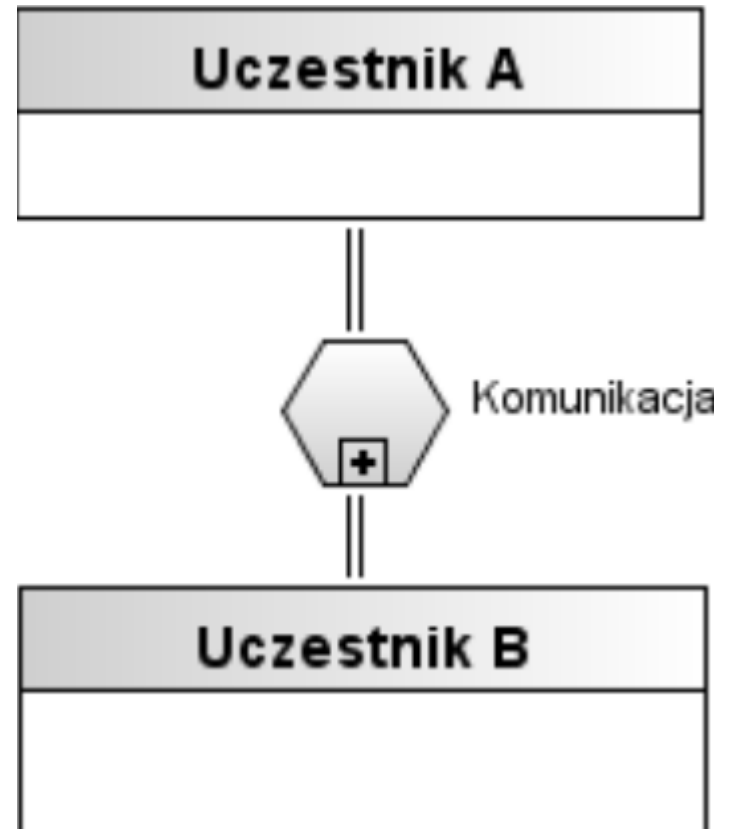
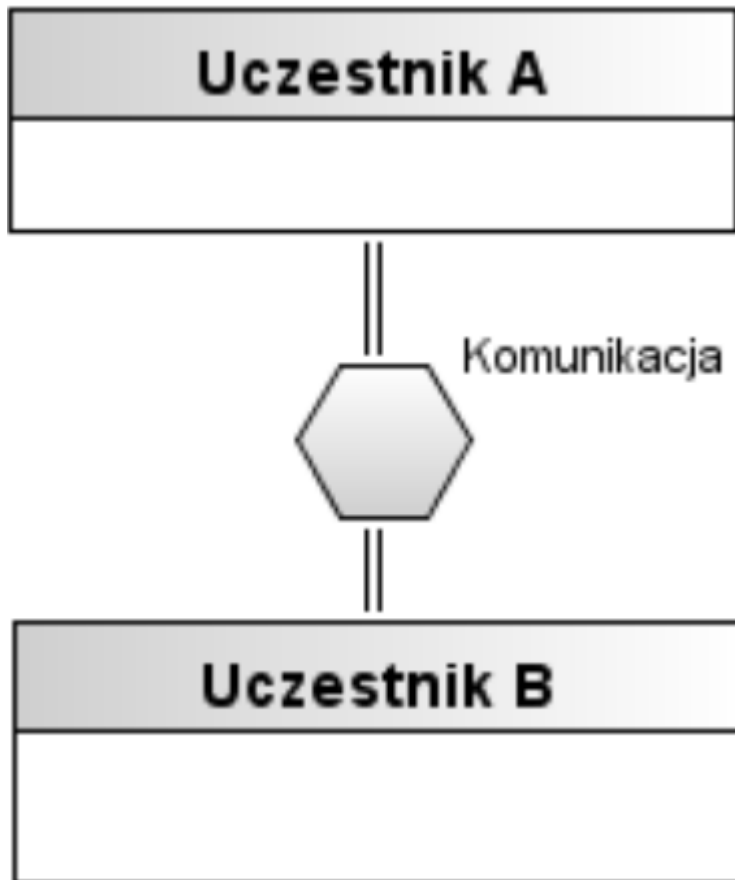

BPMN - Konwersacja

- Przykład: Proces ↔ Konwersacja

